

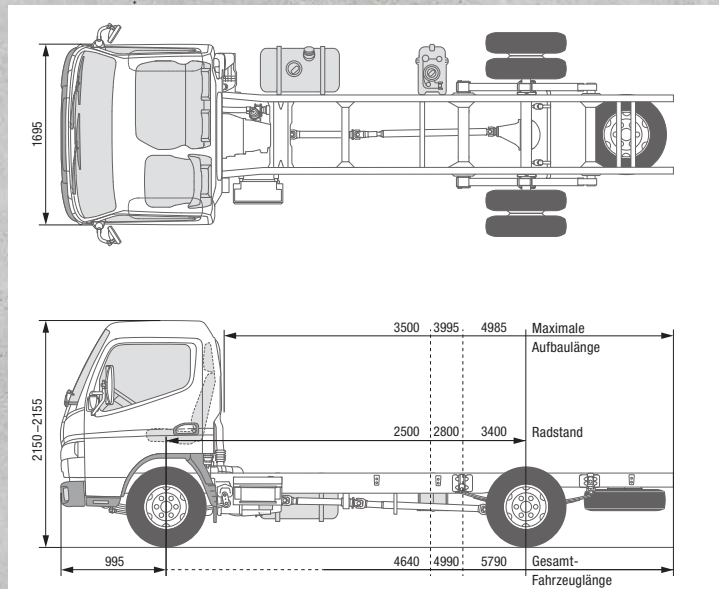

CANTER 6S15

LINKSLENKER



MODELL / FAHRZEUGTYP

	6S15		
	Standard, Einzelkabine / 3		
Kabinentyp / Besatzung			
Baumuster	46890212	46890312	46890512
FUSO Modellcode	FEA51BL4SEUT	FEA51CL4SEUT	FEA51EL4SEUT

ABMESSUNGEN mm

Radstand		2500	2800	3400
Gesamtlänge		4640	4990	5790
Kabinenlänge			1510	
Gesamtbreite			1875	
Kabinenbreite			1695	
Gesamthöhe		2155	2155	2150
Spurweite	Vorn / Hinten		1390 / 1435	
Rahmenhöhe (am Rahmenende)		815	820	805
Bodenfreiheit			165	
Kabine bis Hinterachse		1975	2275	2875
Kabine bis Rahmenende		3120	3470	4270
Max. Aufbauhöhe**		3500	3995	4985
Rahmenbreite			700	
Überhang vorn			995	
Überhang hinten		1145	1195	1395
Vorderachse bis Anfang Aufbau			625	
Empfohlener Abstand Kabine zu Aufbau			100	

GEWICHTE kg

Leergewicht*		2200	2215	2245
	Vorn* / Hinten*	1470 / 730	1470 / 745	1510 / 735
Minimales Fahrzeuggewicht			2355	
Zul. Gesamtgewicht / Gesamtzuggew.			6000 / 9000	
Achslasten	Vorn / Hinten		2300 / 4360	
Anhängelast	Gebremst / Ungebremst		3000 / 750	
Fahrgestelltragfähigkeit		3800	3785	3755

BERECHNETE LEISTUNG

Max. Geschwindigkeit	km/h		141	
Min. Wendekreis (m)	Bordstein zu Bordstein	10,2	11,4	13,4
	Wand zu Wand	11,4	12,4	14,6

* einschließlich Kühlmittel, Öl, 90 % Kraftstoff, Ersatzrad, Werkzeug und Fahrer mit 75 kg; ** berechneter Höchstwert. Sollte je nach montiertem Aufbau und jeweiliger Anwendung überprüft werden
Änderungen vorbehalten. Die Angaben in diesem Datenblatt sind als annähernd zu betrachten. Die Abbildungen können auch Zubehör und Sonderausstattungen enthalten, die nicht zum serienmäßigen Lieferumfang gehören. Dieses Datenblatt kann ebenso Typen und Betreuungsleistungen beinhalten, die in einzelnen Ländern nicht angeboten werden.



CANTER 6S15

LINKSLENKER

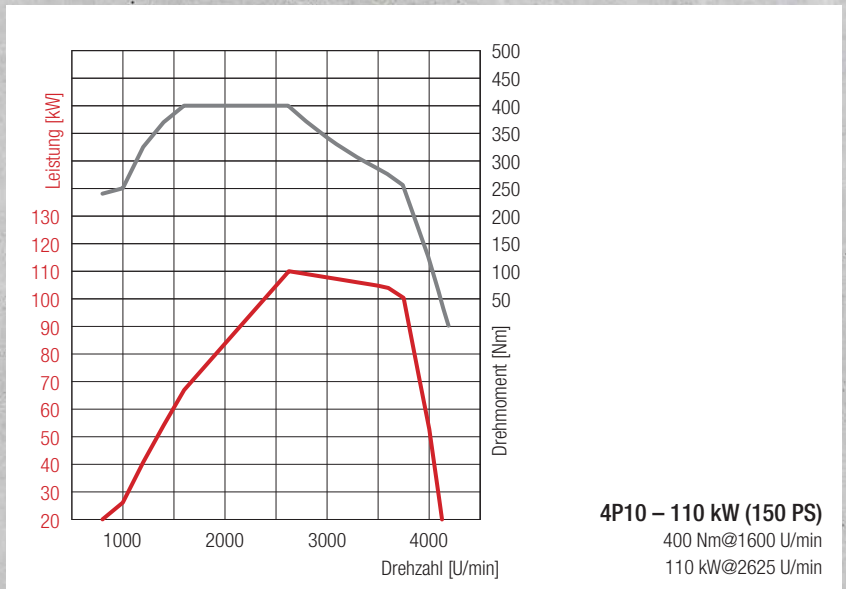

4P10 – 110 kW (150 PS)
 400 Nm@1600 U/min
 110 kW@2625 U/min

MOTOR (Euro VI)

Typ	Wassergekühlter Viertakt-Dieselmotor mit Turboaufladung und Direkteinspritzung mit Ladeluftkühler		
Anzahl der Zylinder	4 in Reihe		
Hubraum	2998 cm ³		
Max. Leistung	110 kW (150 PS) / 2625 U/Min.		
Max. Drehmoment	400 Nm / 1600 U/Min		
Dieselpartikelfilter	Lebensdauer ca. 300000 km		
Lichtmaschine	Wechselstrom 12 Volt, 140 A		
Abgasnachbehandlung	DPF + SCR		
Nebenantrieb (optional)	Typ	31 kW mit Flansch	31 kW für direkt angeschlossene Pumpen
	Drehmoment bei Höchstleistung	196 Nm	
	Übersetzung	1:0,644	1:0,638
	Drehzahl bei Höchstleistung	1500 U/Min	

ANTRIEBSSTRANG

Getriebe	Modell	Manuelles Schaltgetriebe, 5 Vorwärtsgänge und 1 Rückwärtsgang
	Übersetzungsverhältnis	5,494 - 3,193 - 1,689 - 1,000 - 0,723 Rückw. 5,494
Hinterachsübersetzung	Verhältnis	4,444

CHASSIS

Vorderachse/ Hinterachse	Modell	F200T / R030T
	Belastbarkeit vorne/hinten	2300 kg / 4360 kg
Reifen		205/75R16C 113/111 Q
		hinten Doppelbereifung
Rad		16 x 5 1/2K - 115 - 8t - 5 Radschrauben
Lenkung		Linkslenker
		Kugelumlauflenkung mit Lenkkraftverstärker, neigbare Teleskoplenksäule mit Lenkradschloss
Bremsen	Betriebsbremse	Hydraulisch mit Vakuum-Servounterstützung, Zweikreis mit lastabhängigem Bremskraftventil an Hinterrädern
	Vorn/hinten	Scheibenbremse (235 x 40)
	Feststellbremse	Mechanische Innenbackenbremse auf Antriebswelle an Getrieberückseite
	Zusatzbremse	Abgasbremse (50 kW)
Aufhängung	Vorn/hinten	Blatthalbfeder mit Stoßdämpfer und Stabilisator
Rahmen	Typ	Leiterrahmen mit Verstärkungen und Querträgern
Fassungsvermögen des Kraftstofftanks		70 Liter
Elektrisches System – Batterien		12 Volt (100 AH - 760 A(EN))